

室內環境適用

JH 懸吊式避震器



荷重能力比較

外殼材質重量輕，結構輕巧堅固，防鏽性佳。

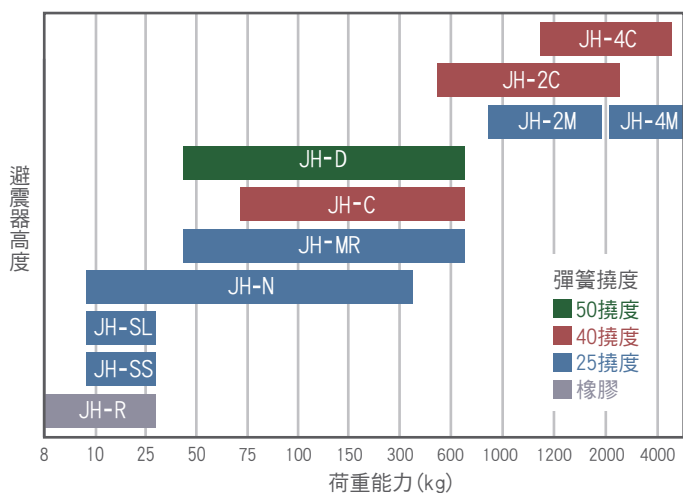

更耐用

避震器吊架串連15mm合成橡膠元件，彈簧座採用CR耐老化防振橡膠，防滑設計，使用壽命長。

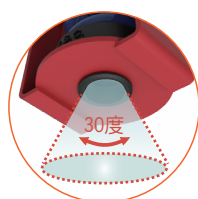

吊桿具有左右30°擺動空間

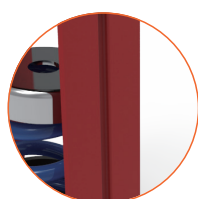

補強結構設計堅固耐用



雙重橡膠設計防振效果佳

更優越

彈簧以25、40、50撓度自然頻率值設計，防振效率佳。

◎防振效率對照表

振動頻率 (rpm)	荷重撓度 25mm	荷重撓度 40mm	荷重撓度 50mm
1750	98.8 %	99.3 %	99.4 %
500	83.3 %	90.2 %	92.3 %
300	34.1 %	67.0 %	75.2 %

◎振動傳導率

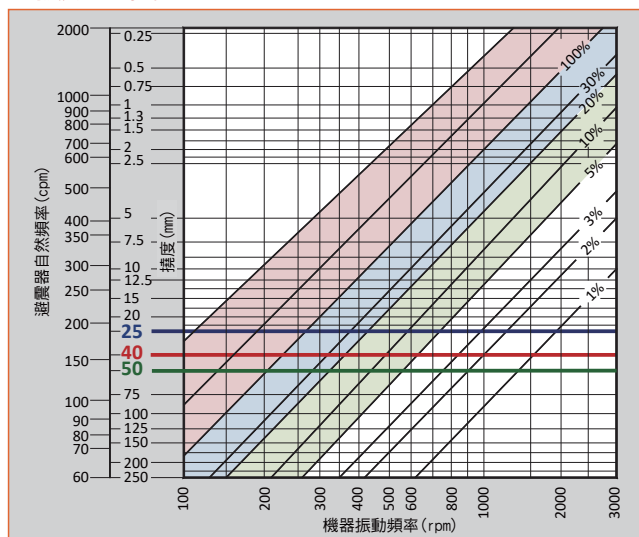

特色

1. 彈簧座防滑設計。
2. 外框採粉體烤漆，並通過鹽霧試驗測試，防鏽效果優良。
3. 吊桿具30度的擺動空間。
4. 避震吊架串連15mm合成橡膠元件能有效隔絕因振動所引起的低頻噪音。
5. 彈簧直徑大於下壓至額定撓度高度的0.8倍。
6. 彈簧壓實時之下壓量可大於額定撓度之50%。

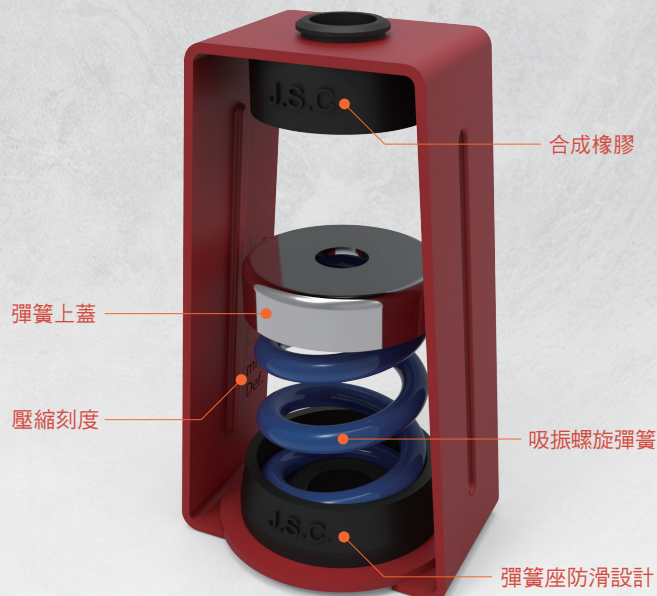

尺寸(mm)

NEW

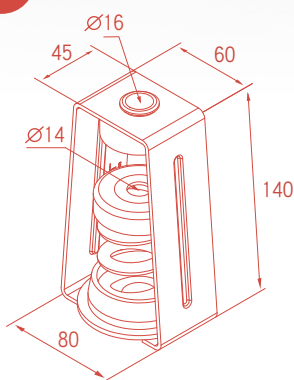

JH-020-N ~ JH-150-N

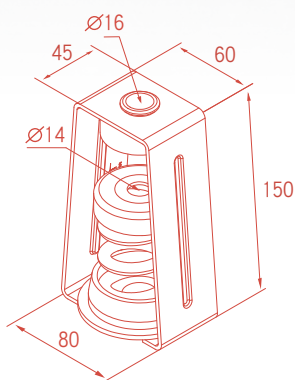

◎ JH-180-N ~ JH-300-N

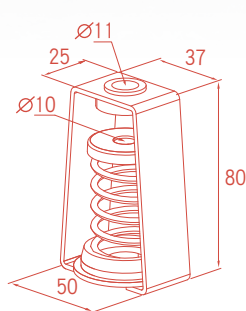

JH-SS

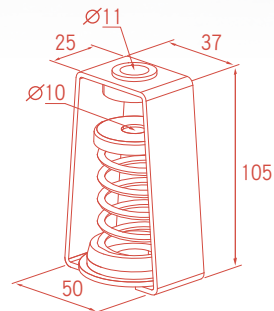

JH-SL

規格

◎ JH-N系列 (25撓度彈簧)

型號	荷重範圍 (kgs)	彈性係數 (kg/mm)	彈簧顏色
JH-020-N	10~20	0.8	黃
JH-030-N	20~30	1.2	深綠
JH-050-N	30~50	2.0	紅
JH-070-N	50~70	2.8	藍
JH-090-N	70~90	3.6	褐
JH-120-N	90~120	4.8	灰
JH-150-N	120~150	6.0	白
◎ JH-180-N	150~180	7.2	橙
◎ JH-250-N	180~250	10	綠
◎ JH-300-N	250~300	12	紫

◎ 以上型號的尺寸高度為150mm。

◎ JH-SS系列 (25撓度彈簧)

型號	荷重範圍 (kgs)	彈性係數 (kg/mm)	彈簧顏色
JH-015-SS	10~15	0.6	藍
JH-025-SS	15~25	1.0	深綠

◎ JH-SL系列 (25撓度彈簧)

型號	荷重範圍 (kgs)	彈性係數 (kg/mm)	彈簧顏色
JH-015-SL	10~15	0.6	藍
JH-025-SL	15~25	1.0	深綠

尺寸(mm)

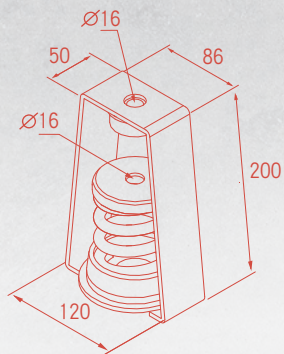

JH-MR

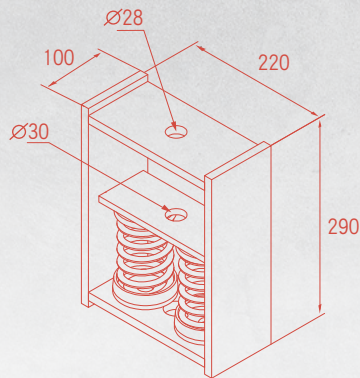

JH-2M / JH-2C

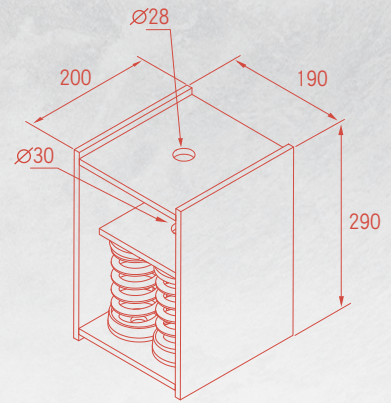

JH-4M / JH-4C

規格

◎JH-MR系列 (25撓度彈簧)

型號	荷重範圍 (kgs)	彈性係數 (kg/mm)	彈簧顏色
JH-100-MR	50~100	4	黃
JH-150-MR	100~150	6	白
JH-200-MR	150~200	8	深綠
JH-250-MR	200~250	10	紅
JH-300-MR	250~300	12	藍
JH-400-MR	300~400	16	褐
JH-500-MR	400~500	20	紅
JH-600-MR	500~600	24	灰
JH-700-MR	600~700	28	黃
JH-850-MR	700~850	34	土黃
JH-1000-MR	850~1000	40	深綠

◎JH-2M / JH-4M系列 (25撓度彈簧)

型號	荷重範圍 (kgs)	彈性係數 (kg/mm)	彈簧顏色
JH-2-1200-M	1000~1200	48	灰
JH-2-1400-M	1200~1400	56	黃
JH-2-1700-M	1400~1700	68	土黃
JH-2-2000-M	1700~2000	80	深綠
JH-4-2400-M	2000~2400	96	灰
JH-4-2800-M	2400~2800	112	黃
JH-4-3400-M	2800~3400	136	土黃
JH-4-4000-M	3400~4000	160	深綠

◎JH-2C / JH-4C系列 (40撓度彈簧)

型號	荷重範圍 (kgs)	彈性係數 (kg/mm)	彈簧顏色
JH-2-700-C	600~700	17.5	灰
JH-2-900-C	700~900	22.5	紅
JH-2-1300-C	900~1300	32.5	綠
JH-2-1700-C	1300~1700	42.5	深綠
JH-2-2000-C	1700~2000	50	黃
JH-4-1400-C	1200~1400	35	灰
JH-4-1800-C	1400~1800	45	紅
JH-4-2600-C	1800~2600	65	綠
JH-4-3400-C	2600~3400	85	深綠
JH-4-4000-C	3400~4000	100	黃

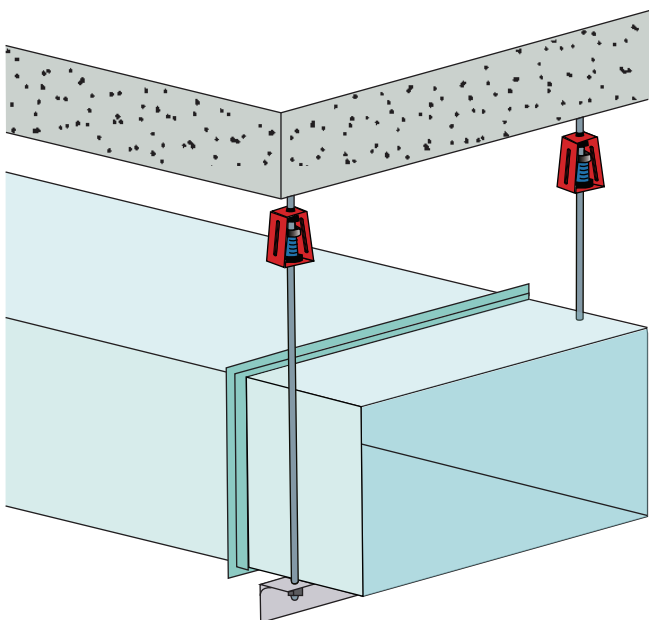

尺寸 (mm)

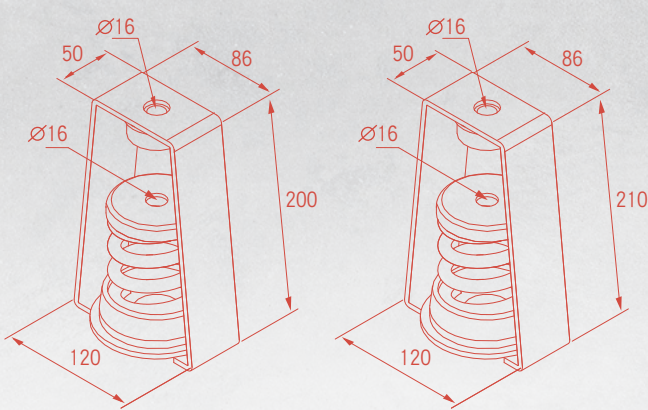

◎ JH-080-C

JH-150-C ~ JH-1000-C

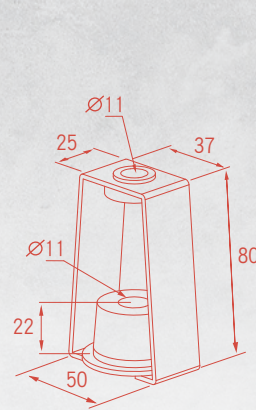

JH-025-R

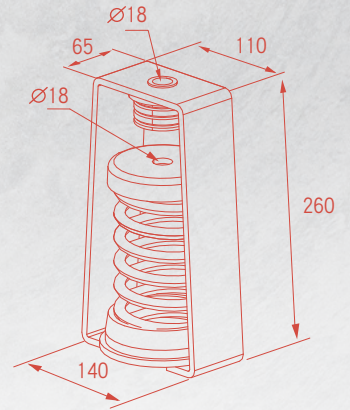

JH-D

規格

◎ JH-C系列 (40撓度彈簧)

型號	荷重範圍 (kgs)	彈性係數 (kg/mm)	彈簧顏色
◎ JH-080-C	40~80	2.2	紫
JH-150-C	80~150	3.8	藍
JH-200-C	150~200	5.0	褐
JH-350-C	200~350	8.8	灰
JH-450-C	350~450	11.3	紅
JH-650-C	450~650	16.3	綠
JH-850-C	650~850	21.3	深綠
JH-1000-C	850~1000	25	黃

◎ 以上型號的尺寸高度為200mm。

◎ JH-R系列

型號	荷重範圍 (kgs)
JH-025-R	8~25

◎ JH-D系列 (50撓度彈簧)

型號	荷重範圍 (kgs)	彈性係數 (kg/mm)	彈簧顏色
JH-100-D	50~100	2	黃
JH-150-D	100~150	3	白
JH-250-D	150~250	5	深綠
JH-350-D	250~350	7	紅
JH-450-D	350~450	9	褐
JH-600-D	450~600	12	灰
JH-750-D	600~750	15	土黃
JH-850-D	750~850	17	綠
JH-1000-D	850~1000	20	藍

用途

吊掛式空調箱、排送風機、各型風管吊架、各類水管吊管、各類吊掛式HVAC設備、各類重型機械設備。

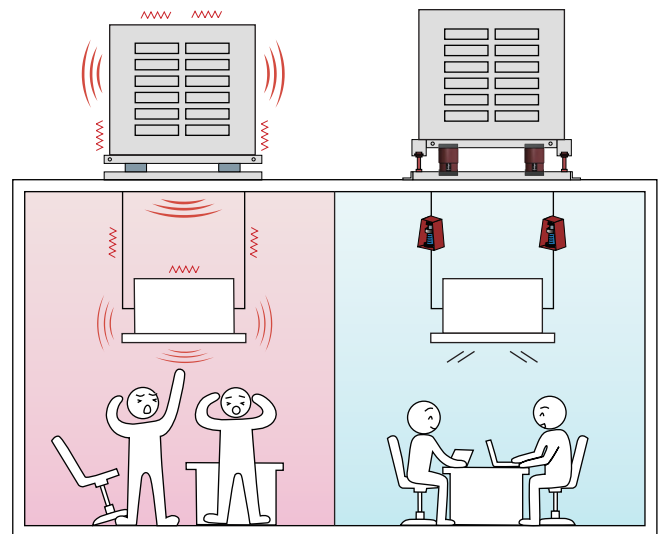

本公司保有依實際需要，變更本目錄內容之權利。